



# WAGON MARCHANDISE - 83 m<sup>3</sup>

## TYPE EANOS

WAGON MARCHANDISE  
TYPE

# 9383.80

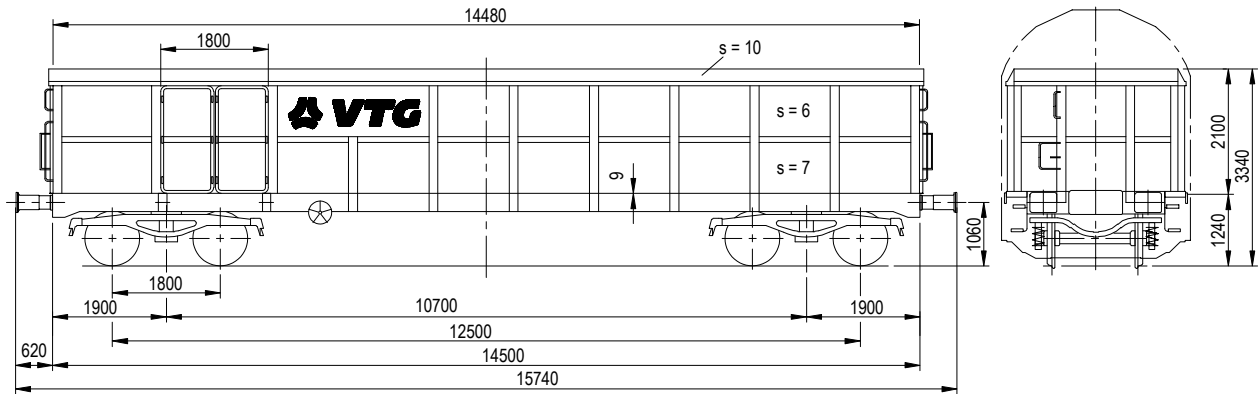

## CARACTERISTIQUES TECHNIQUES

### 1. GENERALITES

| Tare              | env. 25,9 t   | Année de construction | 2008   |        |   |   |   |        |        |        |        |     |        |  |  |  |       |                                    |
|-------------------|---|-----------------------|--------|--------|---|---|---|--------|--------|--------|--------|-----|--------|--|--|--|-------|------------------------------------|
| Charges           | <table border="1"><thead><tr><th></th><th>A</th><th>B</th><th>C</th><th>D</th></tr></thead><tbody><tr><td>S</td><td>38,1 t</td><td>46,1 t</td><td>54,1 t</td><td>64,1 t</td></tr><tr><td>120</td><td colspan="4">00,0 t</td></tr></tbody></table> |                       | A      | B      | C | D | S | 38,1 t | 46,1 t | 54,1 t | 64,1 t | 120 | 00,0 t |  |  |  | Frein | KE-GP-A 16" (partiel frein à main) |
|                   | A   | B                     | C      | D      |   |   |   |        |        |        |        |     |        |  |  |  |       |                                    |
| S                 | 38,1 t  | 46,1 t                | 54,1 t | 64,1 t |   |   |   |        |        |        |        |     |        |  |  |  |       |                                    |
| 120               | 00,0 t  |                       |        |        |   |   |   |        |        |        |        |     |        |  |  |  |       |                                    |
|                   |   | sans passerelle       |        |        |   |   |   |        |        |        |        |     |        |  |  |  |       |                                    |
|                   |   | Rayon de courbure     | 75 m   |        |   |   |   |        |        |        |        |     |        |  |  |  |       |                                    |
| Charge par essieu | 22,5 t  |                       |        |        |   |   |   |        |        |        |        |     |        |  |  |  |       |                                    |

### 2. CHASSIS

Bogie Y 25 Lsd 1      Ressorts hélicoïdaux

### 3. SUPERSTRUCTURE

Surface de chargement env. 39,4 m<sup>2</sup>  
Volume de chargement env. 83,0 m<sup>3</sup>  
Longueur de chargement 14480 mm  
Largeur de chargement 2720 mm  
Hauteur des parois 2100 mm  
Hauteur du plancher au dessus du rail 1240 mm  
Hauteur maximale au dessus du rail 3340 mm

### 3. CAISSE

Matière S355J2+N  
Parois, planche renforcés  
1 double porte par côte 1800 x 1800 mm  
Drainage avec clapet manœuvrable par l'extérieur DN 50  
Points d'attache pour bâches et chargement

PRODUITS PREFERES Á TRANSPORTER :      charbon / houille  
mineral  
sable  
feraille (legère, poids singulière < 150 kg)  
bois, rondins